

EvoLift®

BATTERIEENTLÜFTUNGSSYSTEM - REVERSIBEL

„Dicht bleiben mit reversiblem Entlüftungssystem“



ANWENDUNGSBEREICHE

- Batteriesysteme
- Batterie-Module
- BEV's
- Hybride und Energiespeichersysteme

Entlüftungstyp	Reversible Kunststoffausführung
Gehäusematerial	PP GF25 FR / TPE / PTFE / Edelstahl
Dimension	Ø 60 mm x 23 mm
Einbauraum • Anschluss • Bohrung	Bajonett (Blechstärke: 3 mm) Ø 43 mm
Öffnungsdruck (einstellbar) • Notentlüftung	Einstellung durch die Kraft der Feder, leicht anpassbar ≥ 35 mbar
Luftstrom • Be- und Entlüftung • Notentlüftung	≥ 500 ml/min @ 25 mbar ≥ 80 l/s @ 200 mbar
Leckage	≤ 1 ml/min @ -50 mbar
Wasserbeständigkeit	≥ 30 min @ 250 mbar
IP- Schutzklasse	IP68, IPX9K
Entflammbarkeits- klassifizierung	UL94 V0
Temperatur	-40 °C bis +80 °C

Eine Zusammenfassung der Vorteile

- Kleine kosteneffiziente Lösung
- Relativ kleiner Bauraum
- Die Öffnungskraft kann leicht an die Kundenbedürfnisse angepasst werden
- Prüfbar im EOL-Test (End of Line)



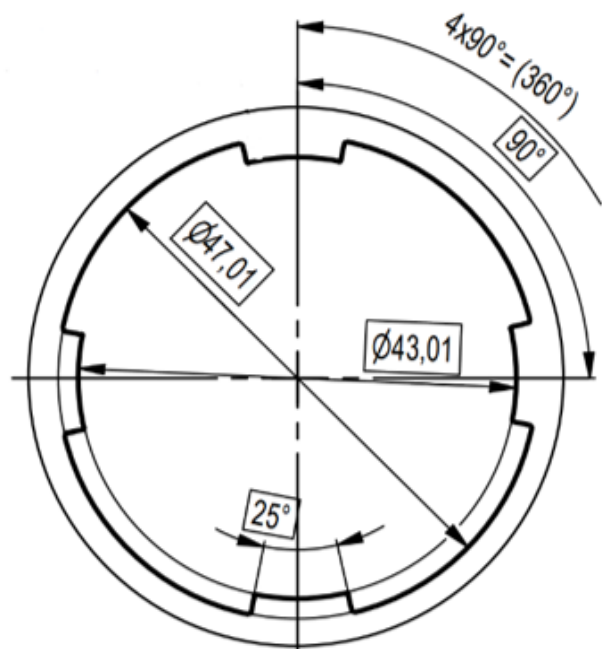
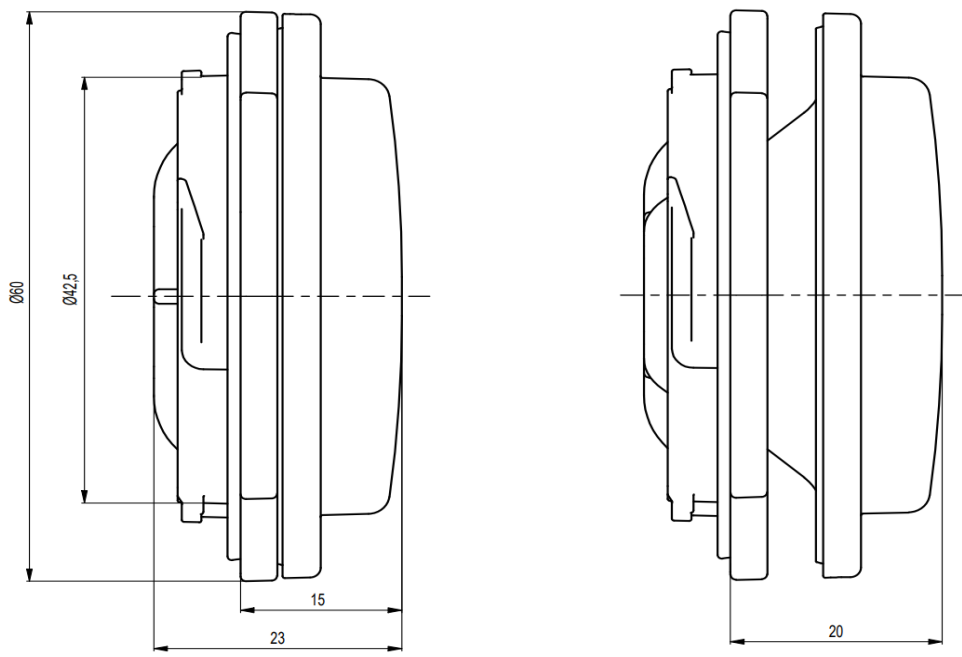

Die hier aufgeführten Angaben und Werte wurden unter Modell- und Laborbedingungen ermittelt. Sie stellen keine zugesicherte Eigenschaften, Garantien oder Zusicherungen dar. Die Validierung der Produkte in der jeweiligen Anwendung, ihrer Leistungsfähigkeit sowie ihrer Eignung für einen bestimmten Zweck liegt in der Verantwortung des Anwenders.